



DESCRIPCIÓN

Desagüe para duchas en obra (in situ), con descarga horizontal.

Su cuerpo es de polipropileno y la rejilla de acero inoxidable, lo que permite una carga K3 (hasta 300 kg).

La altura mínima de instalación es de 80 mm, el drenaje es ajustable en altura. Para conectar a tuberías de aguas residuales \varnothing 40/50 mm.

El paquete Incluye una membrana impermeabilizante autoadhesiva, espaciadores ajustables, tapones de nylon, una llave de plástico para quitar la rejilla de acero inoxidable.

BENEFICIOS

- Baja altura de construcción 65mm
- Ajuste de altura de 65 mm a 87 mm.
- Caudal 35-38 lt / min.
- Sifón combinado: nivel de agua / solapa seca
- Capacidad de carga 300 kg.
- Rejilla de acero inoxidable de 1.5mm
- Dos versiones estándar y de muro.
- Fácil desmontaje para la limpieza del sifón.



DIMENSIONES

Parámetros del desagüe

| L (mm) | L1 (mm) | L2 (mm) | Peso (kg/ud) |
|--------|---------|---------|--------------|
| 450 | 515 | 295 | 1,19 |
| 650 | 715 | 595 | 1,91 |

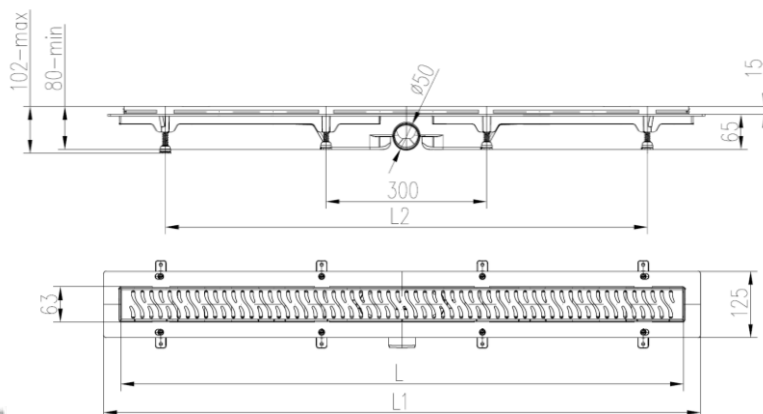

Medium



Basic

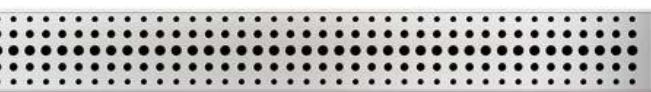

| CODIGO | DESCRIPCIÓN |
|----------|--|
| 96T45401 | DESAGUE LINEAL 45CM BASIC SAL/HOR 40MM |
| 96T45402 | DESAGUE LINEAL 45CM MEDIUM SAL/HOR 40MM |
| 96T65501 | DESAGUE LINEAL 65CM BASIC SAL/HOR 50MM |
| 96T65502 | DESAGUE LINEAL 65CM MEDIUM SAL/HOR 50MM |